

Deutsch
English
Français
Español

Ersatzteilliste und Servicehinweise
Spare parts list, service instructions
Nomenclature des pièces détachées et instructions de montage
Lista de recambios e instrucciones de uso

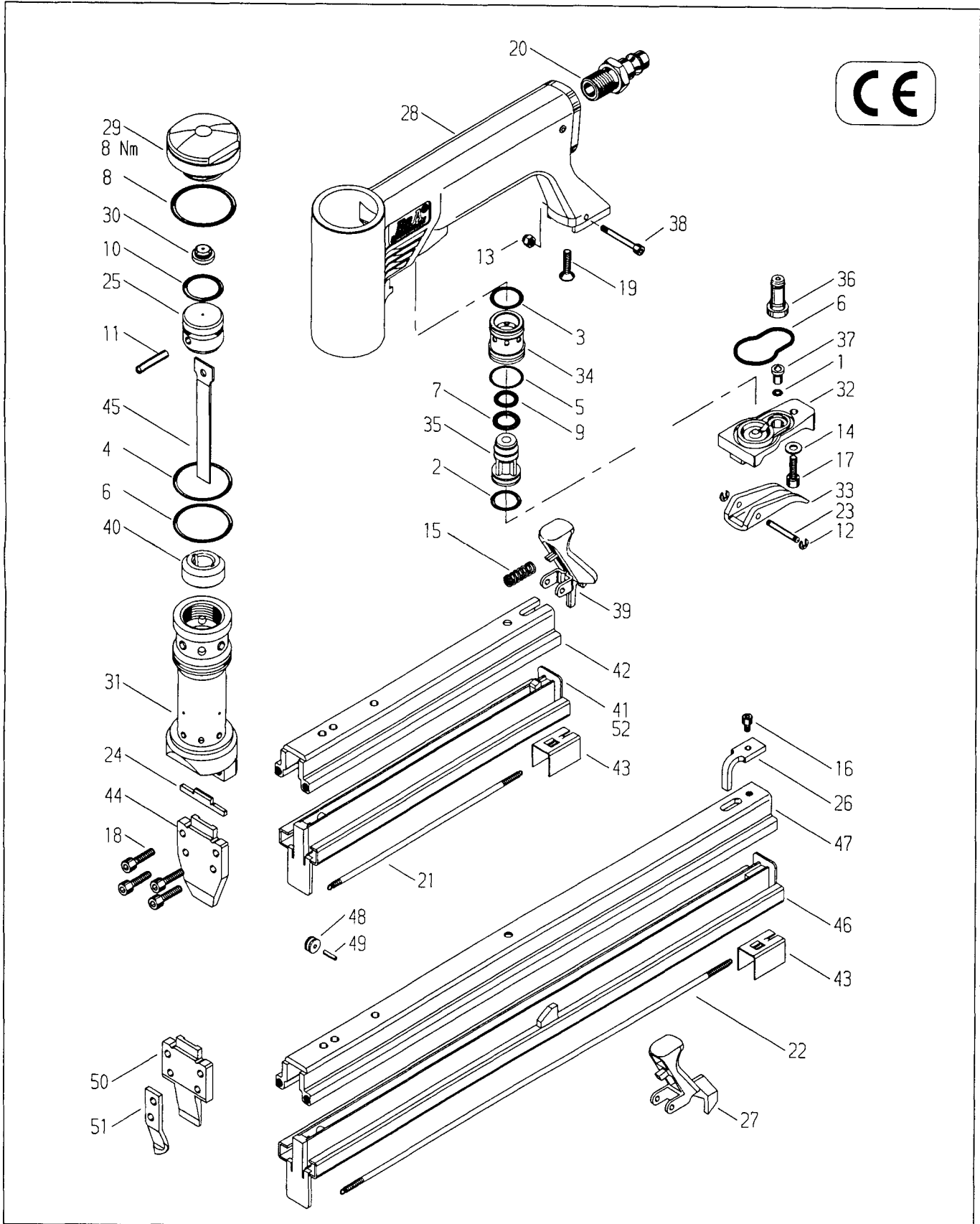

Typ 71/16-401 (Art.-Nr. 12000032)
Type 71/16-401 L (Art.-Nr. 12000034)
Tipo 71/16-401 PR (Art.-Nr. 12000033)



BeA tryckluftsdreven spikpistol typ 71/16-401

Denna reservdelista/serviceanvisningar utgör en bruksanvisning i förening med bifogade handbok. Läs noggrant igenom anvisningarna innan pistolen tas i drift och följ säkerhetsanvisningarna!

I den tyska delen av reservdelistan finns de tekniska uppgifterna vid kodnummer []. Byta ut försättningsdelar

Varning: Skilj apparaten från tryckluftssystemet, töm magasinet. Kåpan ska skruvas fast med en momentnyckel som är inställd på 8 Nm.

Byta ut pådrivaren

Skruva ur den gängade kåpan 14403726 (bild 1). Vänd på pistolen och knacka med lätta slag försiktigt ut pådrivar-kolvenheten på ett träunderlag (bild 2). Tryck ut lagernälen 13300186 med ett hälslag tills pådrivaren går att byta ut (bild 3). Använd BeA:s hjälpmedel "monteringskloss" 14401089. Rikta stiftet mitt i borrhålet. Därefter skall borrhålet i kolven stämmas något på båda sidor. Lägg ett stift [3 mm diameter] diagonalt över borrhålet (bild 3) och slå med en hammare på stiftet, så att borrhålet deformeras något.

Byta ut kolvens o-ring

Se beskrivningen "Byta ut pådrivaren". Byt sedan ut o-ringen 13300158 (bild 3). Sätt i den nya o-ringen med o-ringfett 13301706 eller BeA-olja 13301708.

Byta ut bufferten

Se beskrivningen "Byta ut pådrivaren". Ta ur pådrivar-kolvenheten. För in utdragsanordningen 144011090 lodrätt i cylindern och dra ut bufferten (bild 4).

Byta ut dragfjäders och draglådan

Lösa stoppmuttern 13300436. Ta bort cylinderskruvorna 14403739 och spårhaken 14403740 [14403721 lång]. Dra ut den undre sliden bakåt ur täckskenan. Haka fast den nya dragfjäders 14400053 [14400185 lång] i draglådan. För fjädern bakåt under styrrullen i den undre sliden och haka fast den (bild 5).

Byta ut ventilens o-ringar

Lösa cylinderskruvorna 13301104 (bild 6). Lyft sedan av ventilhöljet 14403777. Knacka ur hela ventiliinsatsen (bild 7). O-ringarna 13300011, 13300111 och 13300073 utsätts för starkare slitage och samtliga ska därför bytas ut. Sätt i de nya o-ringarna med o-ringfett 13301706 eller olja 13301708.

1	O-Ring	13300002	23	Achse	14400118
2	O-ring	13300011		Pin	
3	Joint torique	13300012		Axe	
4	Aro torico	13300021		Eje	
5	O-ring	13300054		Spina	
6	O ring	13300070		Pen	
7		13300073			
8		13300082	24	Werkzeug Teil 2	14403711
9		13300111		Back nose	
10		13300158		Plaque arrière	
				Placa guia 2	
11	Lagernadel	13300186		Frontale 2	
	Pin			Achterplaat [neus]	
	Axe		25	Kolben	14403712
	Pasador			Piston	
	Spina			Piston	
	Pen			Pistone	
12	Sicherungs-scheibe	13300346		Zuiger	
	Clirclip		26	Anschlag	14403720
	Clips			Stop	
	Anillo de seguridad			Butoir	
	Anello di sicurezza			Tope	
	Borgring			Battuta	
13	Sicherungsmutter	13300436		Aanslag	
	Safety nut		27	Sperrklinke	14403721
	Ecrou de sûreté			Locking pawl	
	Tuerca de seguridad			Cliquet	
	Dado di sicurezza			Gatillo de fijacion	
	Borgmoer			Ganzio carelio	
14	Scheibe	13300479		Grendel	
	Disc		28	Gehäuse	14403722
	Rondelle			Body	
	Arandela			Corps	
	Rondella			Cuerpo	
	Schijf			Fusione	
15	Druckfeder	13301014		Huis	
	Pressure spring		29	Kappe	14403726
	Ressort à pression			Cap	
	Resorte de presión			Capuchon	
	Molla di pressione			Tapa	
	Drukveer			Coperchio	
16	Zylinderschraube	13301091		Kap	
17	Allen bolt	13301104	30	Dämpfer	14403727
18	Vis cylindrique	13302683		Damper	
	Tornillo cilíndrico			Amortisseur	
	Vite cilindrica			Amortiguador	
	Inbusbout			Ammortizzatore	
19	Senkschraube	13302684		Buffer	
	Countersunk bolt		31	Zylinder	14403728
	Vis creuse fraisée			Cylinder	
	Tornillo hundido de cabeza			Cylindre	
	Vite incasso			Cilindro	
	Bout met verzonken kop			Cilindro	
20	Anschlußnippel	14000244		Cylinder	
	Air hose connector		32	Ventilabdeckung	14403732
	Embout de raccordement			Valve cap	
	Boquilla para manguera			Capuchon de soupape	
	Attacco aria			Tapa de la válvula	
	Insteeknippel			Coperchio valvola	
21	Zugfeder	14400053		Ventielkap	
22	Tension spring	14400185			
	Ressort de traction				
	Muelle de tracción				
	Molla di trazione				
	Trekveer				

BeA-paineilmanalausluskone tyyppi 71/16-401

Tämä varaosalista/huolto-ohjeet muodostavat käyttäjäkäsikirjan kanssa tuotteen käyttöohjeet. Lue käyttöohjeet huolellisesti ennen tuotteen käyttöönottoa ja noudata ehdottomasti turvallisuusohjeita.

Varaosalaistan saksankielisessä osassa ovat tekniset tiedot merkitty tunnusnumeroin []. Kuluvien osien vaihto

Huomio: Irrota laite pneumaattisesta painelähteestä, tyhjennä makasiini. Suojan kiinnittäminen on suoritettava vääntömomenttiavaimella, jolloin kääntömomentti asetetaan 8 Nm:ksi.

Ohjaimen vaihto

Poistetaan kierrekansi 14403726 [kuva 1]. Käännä laitetta ja ravista ulos pienellä iskulla puualustaa vasten ohjain-mäntä-yksikkö [kuva 2]. Laakerineula 13300186 työnnetään niin pitkälle ulos, että ohjain voidaan vaihtaa [kuva 3]. Käytä BeA-apulaitetta "asennuspöykky" 14401089. Varmista, että tappi on keskellä reikää. Sen jälkeen männän reikä on tikittävä molemmilta puolilta kevyesti. Käytä siihen halkaisijaltaan 3 mm:n tuurnaa, joka asetetaan poikittain reian päälle [kuva 3]. Lyö vasaralla tuurnaa siten, että reikä muotoutuu hieman.

Männän O-renkaan vaihto

Katso kuvaus "ohjaimen vaihto", vaihda sitten O-renkas 13300158 [kuva 3] ja aseta uusi O-renkas käyttämällä O-renkasrasvaa 13301706 tai BeA-öljyä 13301708.

Iskunvaimentimen vaihto

Katso kuvaus "ohjaimen vaihto". Otetaan ohjain-mäntä-yksikkö ulos. Ohjataan ulosvetolaite 144011090 pystysuoraan sylinteriin ja vedä iskunvaimennin ulos [kuva 4].

Vetojousen ja vetolaatikon vaihto

Varmuuskutteri 13300436 avataan. Irrotetaan sylinteriruuvi 14403739 ja suljin 14403740 [14403721 pitkä]. Vedetään alakansi peitekiskoa pitkin taaksepäin, sitten kiinnitetään uusi vetojousi 14400053 [14400185 pitkä] vetolaatikkoon, se vedään ohjauskelan ympäri taakse ja kiinnitetään [kuva 5].

Venttiilien O-renkaiden vaihto

Löysätään sylinteriruuvia 13301104 [kuva 6], jonka jälkeen nostetaan venttiilikantaa 14403777. Otetaan koko venttiilisarja pois [kuva 7]. Kovemmassa kulutuksesta kärsivät O-renkaat 13300011, 13300111 ja 13300073 pitää vaihtaa kaikki ja asettaa uudestaan laittamalla O-renkaiden rasvaa 13301706 tai öljyä 13301708.

33	Auslöser	14403733	43	Schubkasten	14403778
	Trigger			Feeder bar	
	Levier de détente			Chariot	
	Gatillo de disparo			Empujador	
	Grilletto			Spintore	
	Pen			Aandrukschuif	
34	Ventilzylinder	14403734	44	Werkzeug Teil 1	14403783
	Valve cylinder			Front nose	
	Cylindre de soupape			Plaque frontale	
	Cilindro de válvula			Placa guia 1	
	Cilindro valvola			Frontale 1	
	Ventielcylinder			Voorplaat [neus]	
35	Ventilschaft	14403735	45	Treiber	14403786
	Valve shaft			Driver blade	
	Corps de la soupape			Manteau	
	Cuerpo de la válvula			Lengueta	
	Corpo valvola			Lama	
	Ventielshaft			Slagpen	
36	Zwischenhülse	14403736	46	Unterschieber	14403789
	Cylinder, intermediate valve			Back nose assembly	
	Arbre intermédiaire			Chargeur	
	Casquillo intermedio			Guia	
	Pistoncino valvola			Carrello parte inferiore	
	Ventielpijpje			Onderlader	
37	Schaltstift	14403738	47	Abdeckschiene	14403792
	Valve pin			Cover	
	Bouton de commande			Rail de couverture	
	Eje válvula			Carril tapa	
	Perno leva valvola			Guida	
	Ventielstift			Magazijnkap	
38	Zylinderschraube	14403739	48	Rolle	14403972
	Allen bolt			Rouleau	
	Vis cylindrique			Rodillo	
	Tornillo cilíndrico			Rolliino	
	Vite cilindrica			Rolletje	
	Inbusbout		49	Achse	14404019
39	Sperrklinke	14403740		Pin	
	Locking pawl			Axe	
	Cliquet			Eje	
	Gatillo de fijacion			Spina	
	Ganzio carelio			Pin	
	Grendel				
40	Puffer	14403787	401 PR		1200033
	Bumper				
	Amortisseur		50	Profilbandwerkzeug	14403784
	Amortiguador			Thinned nose	
	Tampone ammortizzatore			Nariz para perfil de banda	
	Buffer		51	Kufe	14403785
41	Unterschieber	14403772		Guide plate	
	Back nose assembly			Placa guia	
	Chargeur		52	Unterschieber	14403775
	Guia			Back nose assembly	
	Carrello parte inferiore			Chargeur	
	Onderlader			Guia	
				Carrello parte inferiore	
42	Abdeckschiene	14403777		Onderlader	
	Cover				
	Rail de couverture				
	Carril tapa				
	Guida				
	Magazijnkap				